

Madla

Pevná, stabilní, bezpečná a hygienická

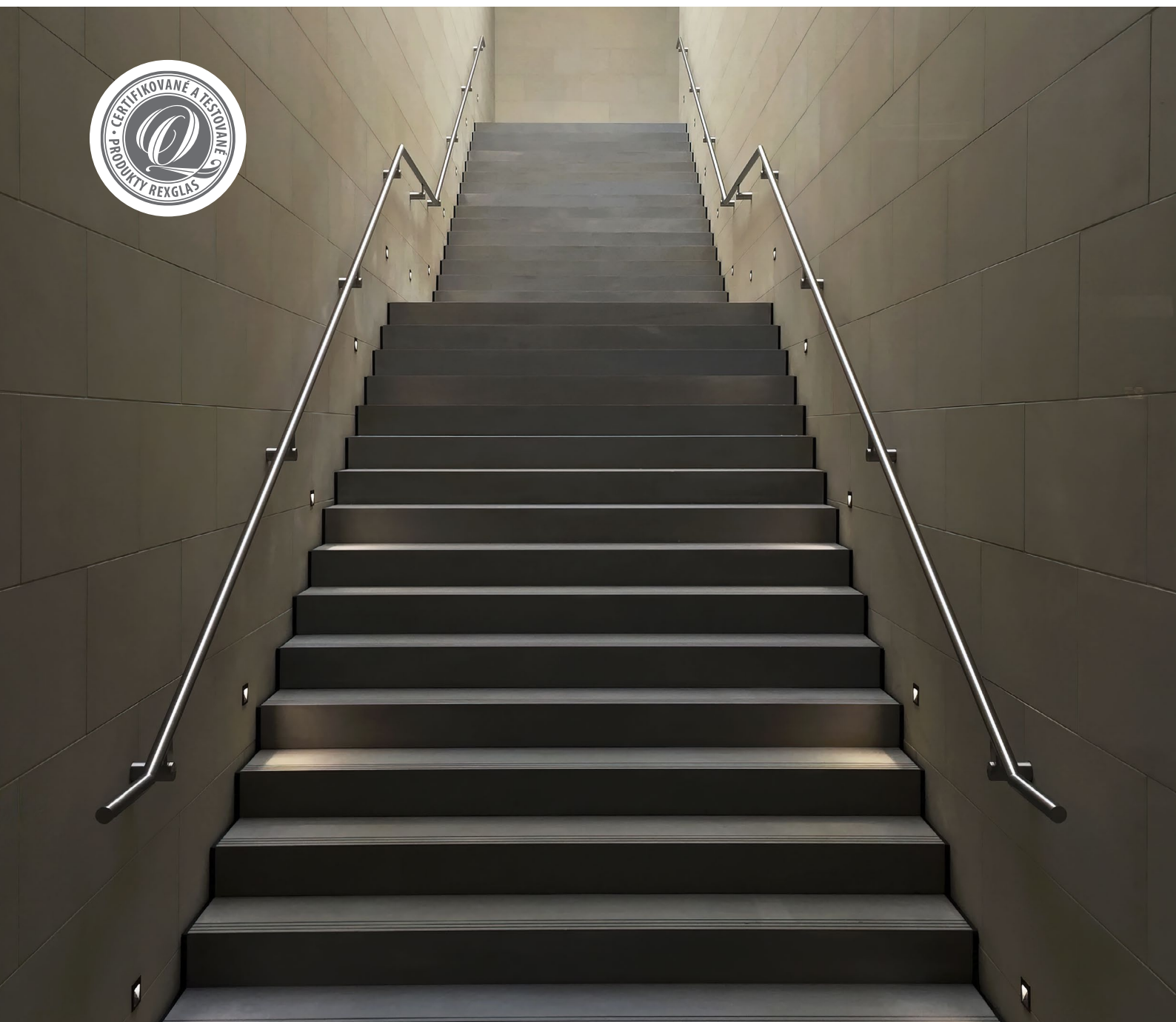

Dřevěná a nerezová madla / Hliníková madla
LED madla / Technické informace

O nás





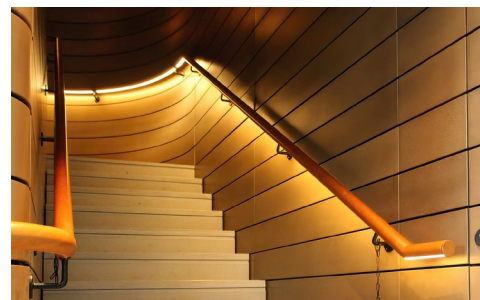
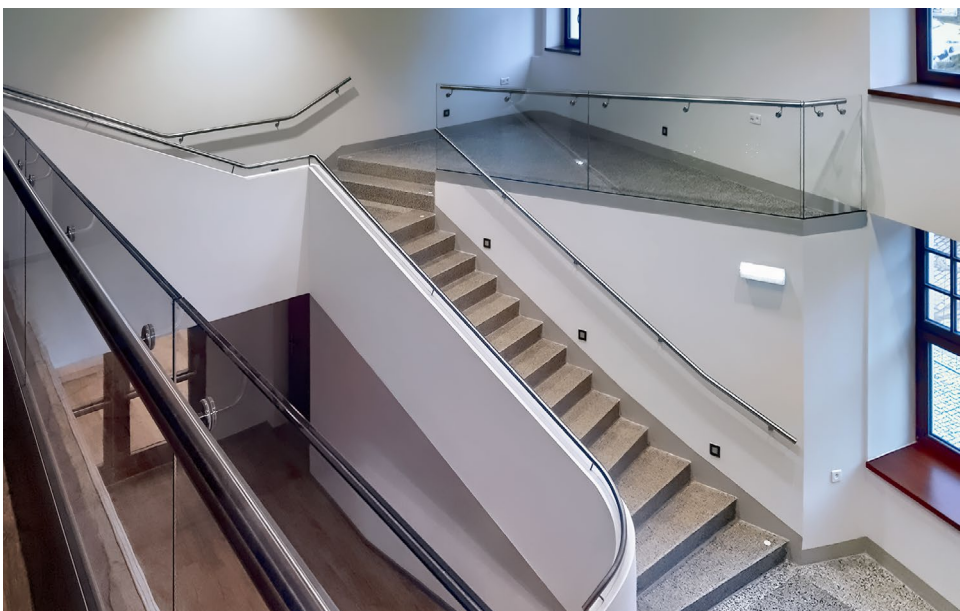
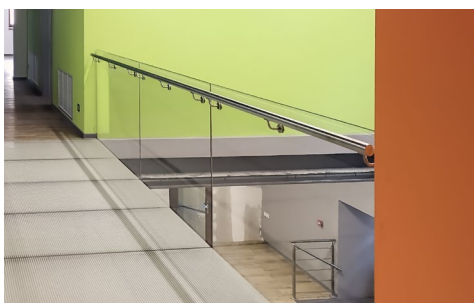













Společnost REXGLAS s.r.o. vznikla v roce 2006, kdy navázala na úspěšnou živnost jejího zakladatele Martina Hlavici, které se věnoval od roku 1996. Společnost se zabývá zámečnickými a montážními pracemi a specializuje se zejména na výrobky z bezpečnostního skla a nerez. Konkrétně to zahrnuje např. nerezové a skleněné zábradlí, dřevěná i nerezová madla, přístřešky či markýzy v kombinaci s ocelovými a nerezovými prvky. Mimoto můžeme našim zákazníkům nabídnout své bohaté zkušenosti s dodávkou a montáží dilatačních profilů, madel, ochranných prvků na stěny, slunolamů a řady dalších stavebních prvků.

V našem oboru je každá zakázka specifická, proto nepodceňujeme vývoj a produkty od renomovaných výrobců doplňujeme vlastními prvky, které zajistí co nejlepší funkčnost při zachování vysoké estetické hodnoty. Vždy hledáme to nejlepší řešení pro konkrétního zákazníka.



Nerezová a dřevěná madla

5–9

Model	Doporučené použití	Materiálové provedení	Povrchová úprava	Max. rozteč kotvení	Str.
Nerezové kulaté madlo	  interiér exteriér	 nerez	 broušená nerez	1200 mm	6
Nerezové hranaté madlo	  interiér exteriér	 nerez	 broušená nerez	1200 mm	7
Dřevěné kulaté madlo	 interiér	  dřevo nerez	  buk dub broušená nerez	1200 mm	8
Dřevěné hranaté madlo	 interiér	  dřevo nerez	  buk dub broušená nerez	1200 mm	9

Příslušenství nerezových a dřevěných madel

10–14

Model	Str.
Kotevní konzoly nerezových a dřevěných madel	10
Ukončení nerezových a dřevěných madel	12
Kotevní příruby nerezových a dřevěných madel	13
Spojky nerezových a dřevěných madel	14

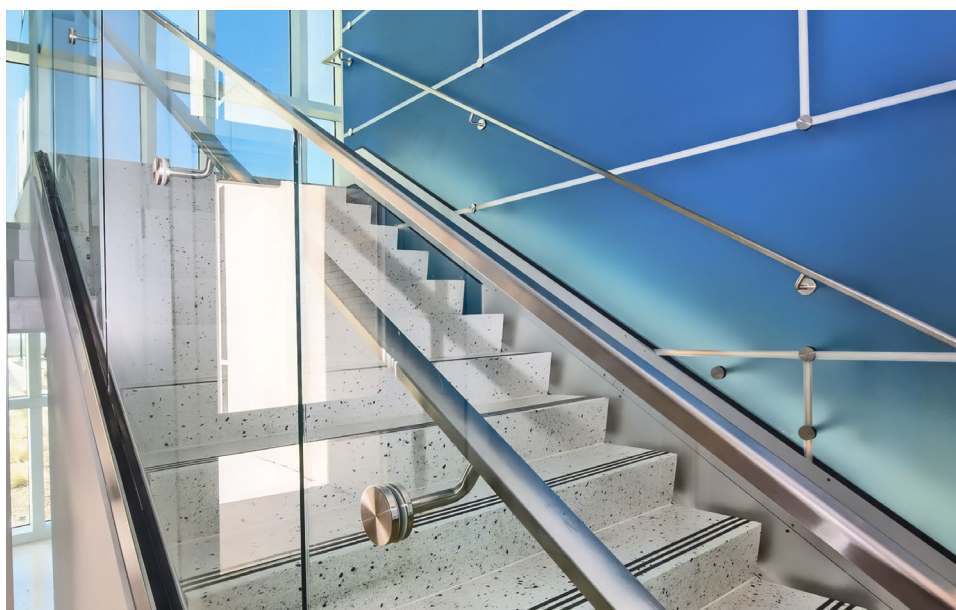

Hliníková madla

15–18

Model	Doporučené použití	Materiálové provedení	Povrchová úprava	Max. rozteč kotvení	Str.
Hliníkové kulaté madlo	  interiér exteriér	  hliník nerez	    broušená nerez elox práškové lakováno dřevodekor	1500 mm	16
Hliníkové hranaté madlo	  interiér exteriér	  hliník nerez	    broušená nerez elox práškové lakováno dřevodekor	1500 mm	17
Hliníkové designové madlo	  interiér exteriér	  hliník nerez	    broušená nerez elox práškové lakováno dřevodekor	1500 mm	18

Příslušenství hliníkových madel

19–20

Model	Str.
Kotevní konzoly hliníkových madel	19
Vzorkovník barev hliníkových profilů	20

LED madla

21–25

Model	Doporučené použití	Materiálové provedení	Povrchová úprava	Max. rozteč kotvení	Str.
Kulaté flexibilní LED madlo	  interiér exteriér	   hliník nerez dřevo	   broušená nerez elox buk dub	1200 mm	22
Fixní LED madla	  interiér exteriér	   hliník nerez dřevo	   broušená nerez elox buk dub	1200 mm	24

Technické informace

26–28

	Str.
Madlo	27
Aplikace materiálů	28

Nerezová a dřevěná madla

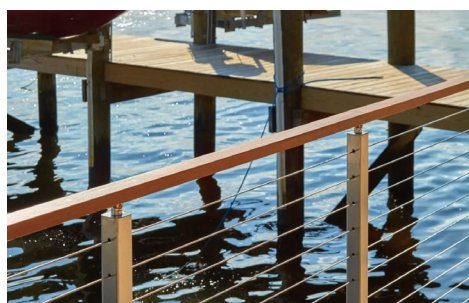

Nerezové kulaté madlo

nerezová ocel AISI304 nebo AISI316



nerez
PROVEDENÍ



schodišťová
MADLA



interiérové
APLIKACE



exteriérové
APLIKACE



DRŽTE SE!

Kulatá nerezová madla jsou nejčastějším řešením v našem stavebním průmyslu. V projektech je najdete pro svou bezpečnost, hygieničnost a cenovou dostupnost.

OBLASTI APLIKACE

Všechny veřejné i privátní projekty.

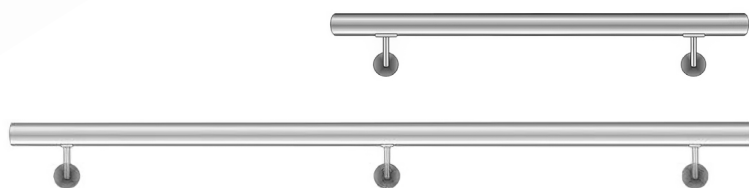

NEREZOVÉ KOMPONENTY



MATERIÁL
Nerezová ocel AISI304
nebo AISI316



ROZTEČ KOTVENÍ
max. 1200 mm



POVRCHOVÁ
ÚPRAVA



Broušená
nerez

PRŮMĚRY MADLA

Model	Materiál	Povrchová úprava	Rozměr (mm)
Madlo kulaté INOX 33	AISI304	Broušená nerez	Ø 33,7
Madlo kulaté INOX 42	AISI304 • AISI316	Broušená nerez	Ø 42,4
Madlo kulaté INOX 48	AISI304	Broušená nerez	Ø 48,3

PŘÍSLUŠENSTVÍ

- Kotevní konzoly



- Zatočení ke stěně



- Spojky



- Záslepky



Více informací
najdete na stranách
10 až 14.

Ověřte dostupnost
jednotlivých typů
příslušenství.

CERTIFIKÁTY

- Nerezové komponenty mají osvědčení o shodě s deklarovanými vlastnostmi materiálu, pevnosti v tahu a chemickým složením dle EN 10088-2:2005.

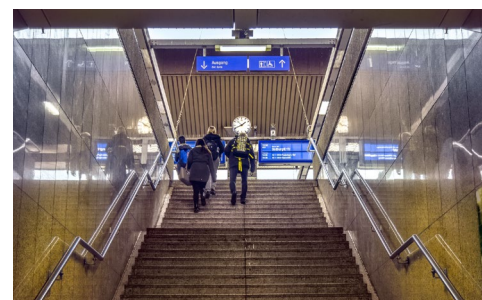
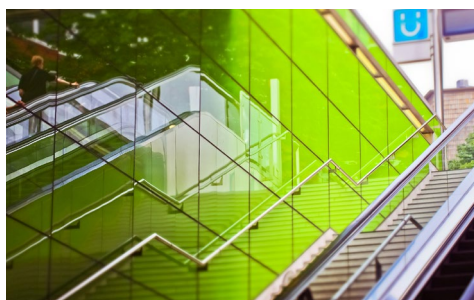

Nerezové hranaté madlo

nerezová ocel AISI304 nebo AISI316



nerez
PROVEDENÍ



schodišťová
MADLA



interiérové
APLIKACE



exteriérové
APLIKACE



MODERNÍ DESIGN

Hranatá nerezová madla jsou designovým řešením moderních staveb. V projektech je najdete pro svou bezpečnost, hygieničnost a cenovou dostupnost.

OBLASTI APLIKACE

Všechny veřejné i privátní projekty.



NEREZOVÉ KOMPONENTY



MATERIÁL
Nerezová ocel AISI304
nebo AISI316



ROZTEČ KOTVENÍ
max. 1200 mm



POVRCHOVÁ
ÚPRAVA



Broušená
nerez

MADLA

Model	Materiál	Kvalita nerez	Povrchová úprava	Rozměr (mm)
Madlo čtvercové INOX 40	Nerez	AISI304 • AISI316	Broušená nerez	□ 40,0 x 40,0
Madlo čtvercové INOX 60				□ 60,0 x 60,0
Madlo čtvercové INOX 80				□ 80,0 x 80,0
Madlo čtvercové INOX 100	Nerez	AISI304	Broušená nerez	□ 100,0 x 100,0
Madlo obdélníkové INOX 40	Nerez	AISI304	Broušená nerez	□ 40,0 x 20,0
Madlo obdélníkové INOX 50				□ 50,0 x 30,0
Madlo obdélníkové INOX 60				□ 60,0 x 40,0

PŘÍSLUŠENSTVÍ

- Kotevní konzoly



- Záslepky

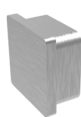

- Spojky

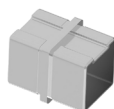

Více informací najdete
na stranách 10 až 14.

Ověřte dostupnost jednotlivých
typů příslušenství.

CERTIFIKÁTY

- Nerezové komponenty mají osvědčení o shodě s deklarovanými vlastnostmi materiálu, pevnosti v tahu a chemickým složením dle EN 10088-2:2005.

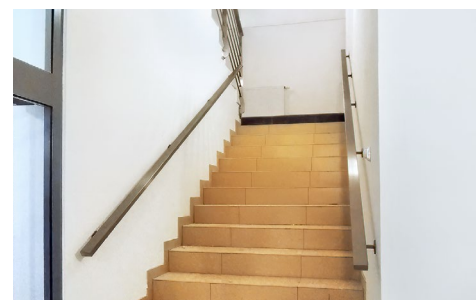
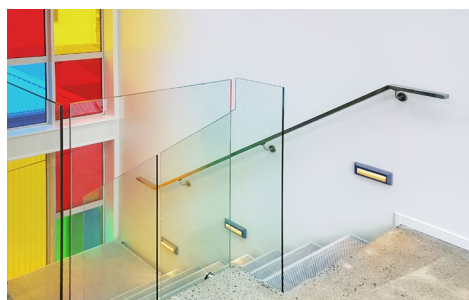
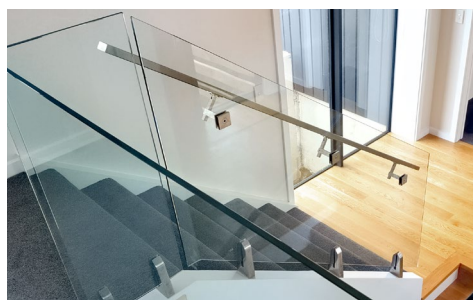
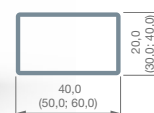
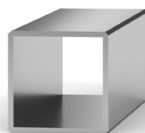

Dřevěné kulaté madlo

dřevo **buk** nebo **dub**



dřevo
PROVEDENÍ



nerez
PROVEDENÍ



schodišťová
MADLA



interiérové
APLIKACE



PŘIROZENĚ KRÁSNÉ

Proč masivní dřevo? Je to přírodní obnovitelný zdroj, má pozitivní účinky na lidské zdraví tím, že uklidňuje a má pozitivní účinek na lidskou psychiku a produktivitu. Přináší nadčasový a elegantní vzhled, který zpříjemní pobyt v interiéru.

OBLASTI APLIKACE

Všechny veřejné i privátní projekty.

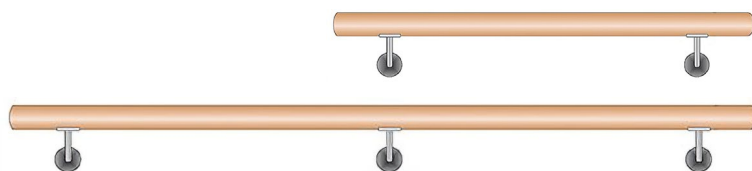

KOMPONENTY



MATERIÁL
Dřevo Buk nebo Dub,
nerezová ocel AISI304
nebo AISI316



ROZTEČ KOTVENÍ
max. 1200 mm



POVRCHOVÁ ÚPRAVA

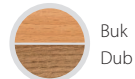

Buk
Dub



Broušená
nerez

PRŮMĚRY MADLA

Model	Materiál	Povrchová úprava	Rozměr (mm)
Madlo kulaté WOOD B42	Buk	Natural • Transparentní lak	Ø 42,0
Madlo kulaté WOOD B49	Buk	Natural • Transparentní lak	Ø 49,0
Madlo kulaté WOOD D42	Dub	Natural • Lak • Moření	Ø 42,0
Madlo kulaté WOOD D49	Dub	Natural • Lak • Moření	Ø 49,0

PŘÍSLUŠENSTVÍ

- Kotevní konzoly



- Spojky



- Zatočení ke stěně



- Záslepky



Více informací
najdete na stranách
10 až 14.

Ověřte dostupnost
jednotlivých typů
příslušenství.

CERTIFIKÁTY

- Nerezové komponenty mají osvědčení o shodě s deklarovanými vlastnostmi materiálu, pevnosti v tahu a chemickým složením dle EN 10088-2:2005.



interiér



Ø 42,0 (49,0)



Dřevěné hranaté madlo

dřevo **buk** nebo **dub**



dřevo
PROVEDENÍ



nerez
PROVEDENÍ



schodišťová
MADLA



interiérové
APLIKACE



ELEGANTNÍ VZHLED

Hranatá dřevěná madla jsou designovým řešením moderních staveb. Dřevo má pozitivní účinky na lidské zdraví tím, že uklidňuje a má pozitivní účinek na lidskou psychiku a produktivitu. Přináší nadčasový a elegantní vzhled, který zpříjemní pobyt v interiéru.

OBLASTI APLIKACE

Všechny veřejné i privátní projekty.

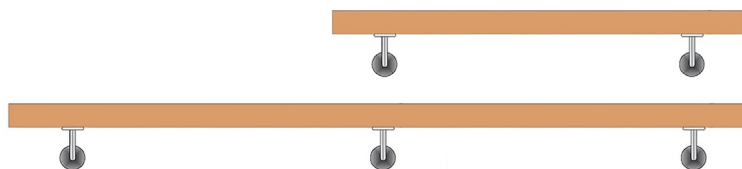

KOMPONENTY



MATERIÁL
Dřevo Buk nebo Dub,
nerezová ocel AISI304
nebo AISI316



ROZTEČ KOTVENÍ
max. 1200 mm



POVRCHOVÁ
ÚPRAVA



Buk
Dub



Broušená
nerez

ROZMĚRY MADLA

Model	Materiál	Povrchová úprava	Rozměr (mm)
Madlo čtvercové WOOD B40	Buk	Natural • Transparentní lak	□ 40,0 x 40,0
Madlo čtvercové WOOD D40	Dub	Natural • Lak • Moření	□ 40,0 x 40,0

PŘÍSLUŠENSTVÍ

- Kotevní konzoly

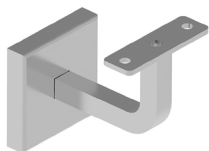

Více informací
najdete na stranách
10 až 14.

CERTIFIKÁTY

- Nerezové komponenty mají osvědčení o shodě s deklarovanými vlastnostmi materiálu, pevnosti v tahu a chemickým složením dle EN 10088-2-2005.



interiér

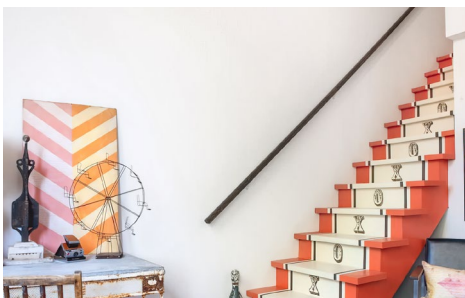

Kotevní konzoly nerezových a dřevěných madel

Príslušenství

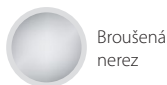

CERTIFIKÁTY

Široká škála pevných designových kotevních konzol pro dřevěná či nerezová madla.

- Nerezové komponenty mají osvědčení o shodě s deklarovanými vlastnostmi materiálu, pevnosti v tahu a chemickým složením dle EN 10088-2-2005.



Fixní kulatá nerezová konzola přímá kotvená pomocí jednoho kombišroubu

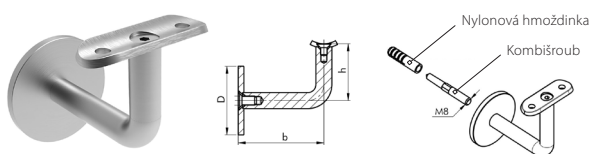

Fixní kulatá nerezová konzola kolmá kotvená pomocí tří šroubů

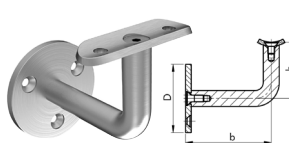

Fixní kulatá nerezová konzola zaoblená kotvená pomocí tří šroubů

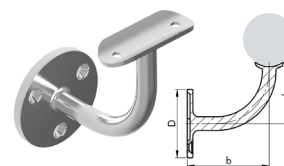

Flexibilní kulatá nerezová konzola kolmá kotvená pomocí tří šroubů

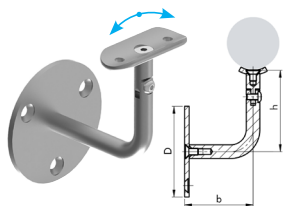

Fixní kulatá nerezová konzola kolmá s krycí rozetou

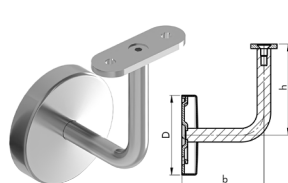

Flexibilní kulatá nerezová konzola kotvená pomocí jednoho kombišroubu

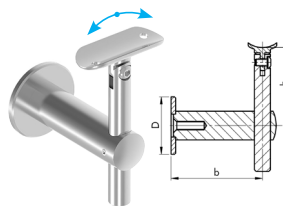

Fixní prstencová nerezová konzola kolmá s krycí rozetou

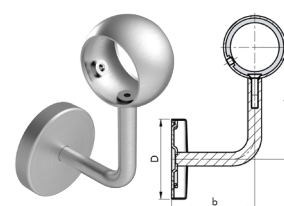

Fixní prstencová nerezová konzola přímá kotvená pomocí jednoho kombišroubu

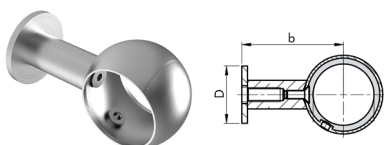

Fixní půlměsíčková nerezová konzola přímá kotvená pomocí jednoho kombišroubu

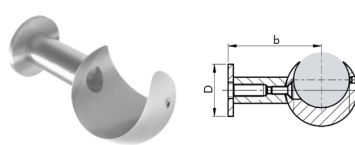

Fixní hranatá nerezová konzola kolmá s krycí rozetou

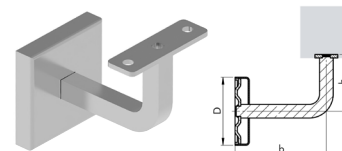

Flexibilní hranatá nerezová konzola kolmá kotvená pomocí dvou šroubů

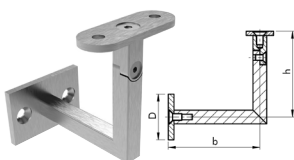

Fixní hranatá nerezová konzola kotvená pomocí jednoho kombišroubu

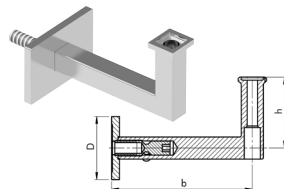

Fixní kulatá nerezová konzola přímá kotvená pomocí jednoho kombišroubu

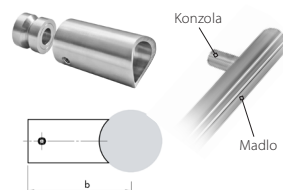

Fixní kulatá nerezová konzola přímá kotvená pomocí tří šroubů

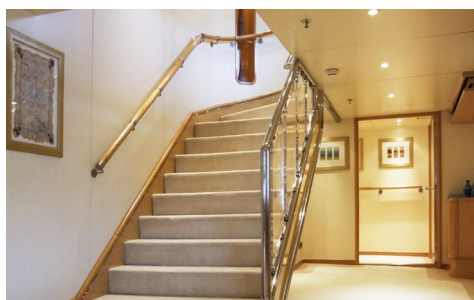
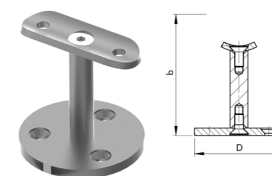

Model	Materiál	Povrchová úprava	Vzdálenost středové osy madla od stěny b (mm)	Výška držáku H (mm)	Velikost kotevní desky D (mm)	Rozměr madla
Fixní kulatá nerezová konzola kotvená pomocí jednoho kombišroubu	AISI304 • AISI316	Broušená nerez	75,0	50,0	Ø 60,0	kompletní sortiment
Fixní kulatá nerezová konzola kolmá kotvená pomocí tří šroubů	AISI304 • AISI316	Broušená nerez	75,0	50,0	Ø 60,0	kompletní sortiment
	AISI304	Broušená nerez	80,0	78,0	Ø 66,0	Ø 42,0 mm, Ø 42,4 mm, kompletní sortiment hranatých
Fixní kulatá nerezová konzola zaoblená kotvená pomocí tří šroubů	AISI304 • AISI316	Broušená nerez	75,0	50,0	Ø 60,0	Ø 42,0 mm, Ø 42,4 mm
Flexibilní kulatá nerezová konzola kolmá kotvená pomocí tří šroubů	AISI304	Broušená nerez	60,0	72,0	Ø 80,0	Ø 42,0 mm, Ø 42,4 mm
Fixní kulatá nerezová konzola kolmá s krycí rozetou	AISI304 • AISI316	Broušená nerez	72,0	80,0	Ø 70,0	Ø 42,0 mm, Ø 42,4 mm, kompletní sortiment hranatých
Flexibilní kulatá nerezová konzola kotvená pomocí jednoho kombišroubu	AISI304	Broušená nerez	80,0	40,0–80,0	Ø 50,0	Ø 42,0 mm, Ø 42,4 mm, kompletní sortiment hranatých
Fixní prstencová nerezová konzola kolmá s krycí rozetou	AISI304	Broušená nerez	73,0	98,0	Ø 70,0	Ø 42,0 mm, Ø 42,4 mm
Fixní prstencová nerezová konzola přímá kotvená pomocí jednoho kombišroubu	AISI304	Broušená nerez	71,5	N/A	Ø 40,0	Ø 42,0 mm, Ø 42,4 mm
Fixní půlměsícová nerezová konzola přímá kotvená pomocí jednoho kombišroubu	AISI304	Broušená nerez	71,5	N/A	Ø 40,0	Ø 42,0 mm, Ø 42,4 mm
Fixní hranatá nerezová konzola kolmá s krycí rozetou	AISI304	Broušená nerez	80,0	50,0	□ 60,0 x 60,0	kompletní sortiment hranatých
	AISI304	Broušená nerez	80,0	75,0	□ 60,0 x 40,0	Ø 42,0 mm, Ø 42,4 mm
	AISI304	Broušená nerez	80,0	69,0	□ 60,0 x 40,0	kompletní sortiment hranatých
Flexibilní hranatá nerezová konzola kolmá kotvená pomocí dvou šroubů	AISI304	Broušená nerez	80,0	69,0	□ 60,0 x 40,0	kompletní sortiment hranatých
	AISI304	Broušená nerez	79,0	64,0	□ 60,0 x 40,0	kompletní sortiment hranatých
	AISI304	Broušená nerez	69,0	72,0	□ 60,0 x 40,0	kompletní sortiment hranatých
Fixní hranatá nerezová konzola kotvená pomocí jednoho kombišroubu	AISI304	Broušená nerez	89,0	45,0	□ 60,0 x 40,0	kompletní sortiment hranatých
	AISI304	Broušená nerez	92,0	50,0	□ 60,0 x 40,0	Ø 42,0 mm, Ø 42,4 mm
Fixní kulatá nerezová konzola přímá kotvená pomocí jednoho kombišroubu	AISI304	Broušená nerez	41,0	N/A	N/A	Ø 33,7 mm
	AISI304	Broušená nerez	43,0	N/A	N/A	Ø 42,0 mm, Ø 42,4 mm
Fixní kulatá nerezová konzola přímá kotvená pomocí tří šroubů	AISI304 • AISI316	Broušená nerez	60,0	N/A	Ø 60,0	Ø 42,0 mm, Ø 42,4 mm, kompletní sortiment hranatých

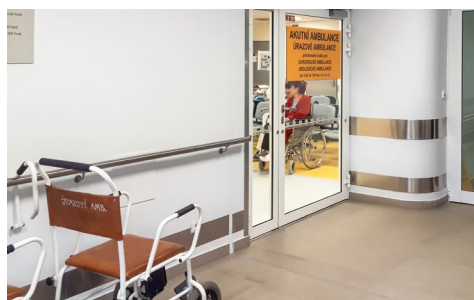
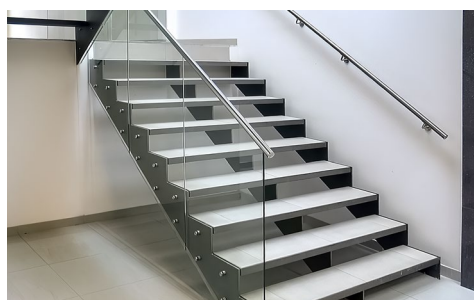

Ukončení nerezových a dřevěných madel

Příslušenství

 nerez
 PROVEDENÍ

 dřevo
 PROVEDENÍ

 PVC
 PROVEDENÍ

 POVRCHOVÁ
 ÚPRAVA

 Broušená
 nerez

 Buk
 Dub

CERTIFIKÁTY

- Nerezové komponenty mají osvědčení o shodě s deklarovanými vlastnostmi materiálu, pevnosti v tahu a chemickým složením dle EN 10088-2-2005.

 Detailně zpracované ukončení madel
 dodává systému eleganci.

Nerezové záslepky kulaté ploché



Nerezové záslepky hranaté ploché

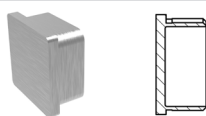

Nerezové záslepky kulaté zaoblené



Nerezové záslepky půlkulaté

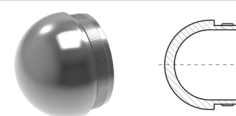

Nerezové záslepky kulaté



Nerezové záslepky půlkulaté pro dřevěná madla

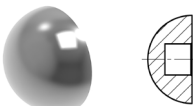

Dřevěné záslepky půlkulaté pro dřevěná madla

 Madlo lze zkrášlit nerezovým prstencem mezi
 dřevěným ukončením a madlem.

Nerezové záslepky kulaté ploché pro dřevěná madla



Nerezové záslepky kulaté drážkované

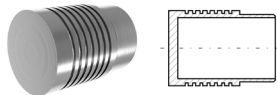

Nerezové záslepky kulaté zkosené

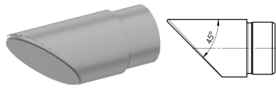

Nerezová plochá zatočení ke stěně

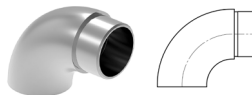

Nerezová půlkulatá zatočení ke stěně

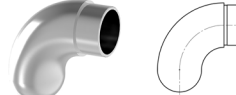

Dřevěná půlkulatá zatočení ke stěně pro dřevěná madla



PVC záslepky kulaté ploché



PVC záslepky hranaté ploché



Nerezová koule

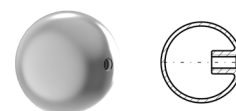

Model	Materiál	Povrchová úprava	Materiál madla	Rozměr madla (mm)
Nerezové záslepky kulaté ploché	AISI304 • AISI316	Broušená nerez	Nerez	Ø 33,7; Ø 42,4; Ø 48,3
Nerezové záslepky hranaté ploché	AISI304 • AISI316	Broušená nerez	Nerez	□ 40,0 x 40,0; □ 60,0 x 60,0
Nerezové záslepky kulaté zaoblené	AISI304 • AISI316	Broušená nerez	Nerez	Ø 33,7; Ø 42,4; Ø 48,3
Nerezové záslepky půlkulaté	AISI304 • AISI316	Broušená nerez	Nerez	Ø 33,7; Ø 42,4; Ø 48,3
Nerezové záslepky kulaté	AISI304 • AISI316	Broušená nerez	Nerez	Ø 33,7; Ø 42,4; Ø 48,3
Nerezové záslepky půlkulaté pro dřevěná madla	AISI304	Broušená nerez	Dřevo	Ø 42,0; Ø 49,0
Dřevěné záslepky půlkulaté pro buková madla	Buk	Natural • Transparentní lak	Dřevo	Ø 42,0
Dřevěné záslepky půlkulaté pro dubová madla	Dub	Natural • Lak • Moření	Dřevo	Ø 42,0
Nerezové záslepky kulaté ploché pro dřevěná madla	AISI304	Broušená nerez	Dřevo	Ø 42,0
Nerezové záslepky kulaté drážkované	AISI304	Broušená nerez	Nerez	Ø 42,4
Nerezové záslepky kulaté zkosené	AISI304	Broušená nerez	Nerez	Ø 42,4
Nerezová plochá zatočení ke stěně	AISI304 • AISI316	Broušená nerez	Nerez	Ø 33,7; Ø 42,4; Ø 48,3
Nerezová půlkulatá zatočení ke stěně	AISI304	Broušená nerez	Nerez	Ø 42,4
Dřevěná půlkulatá zatočení ke stěně pro buková madla	Buk	Natural • Transparentní lak	Dřevo	Ø 42,0
Dřevěná půlkulatá zatočení ke stěně pro dubová madla	Dub	Natural • Lak • Moření	Dřevo	Ø 42,0
PVC záslepky kulaté ploché	PVC	Šedá	Nerez	Ø 42,4
PVC záslepky hranaté ploché	PVC	Šedá	Nerez	□ 40,0 x 40,0
Nerezové koule o průměrech: 40, 50, 60, 70, 80, 100, 120, 150 a 200 mm	AISI304	Broušená nerez	Nerez	Ø 33,7; Ø 42,4; Ø 48,3

Kotevní příruby nerezových a dřevěných madel

Příslušenství



CERTIFIKÁTY

- Nerezové komponenty mají osvědčení o shodě s deklarovanými vlastnostmi materiálu, pevností v tahu a chemickým složením dle EN 10088-2-2005.



Pevné kotevní příruby zajistí stabilitu a bezpečnost madel.

Fixní subtilní nerezová kotevní příruha kulatá

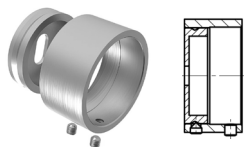

Fixní subtilní nerezová kotevní příruha hranatá

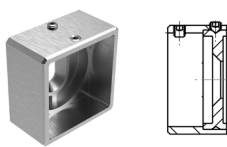

Fixní nerezová kotevní příruha kulatá

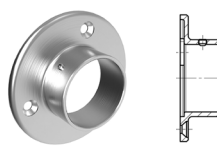

Fixní nerezová kotevní příruha hranatá



Fixní nerezová kotevní příruha oválná

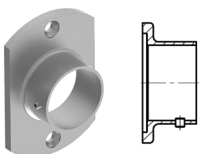

Fixní zatočená nerezová kotevní příruha kulatá

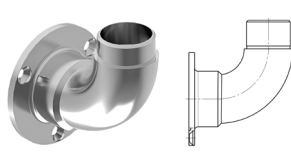

Fixní zalomená nerezová kotevní příruha kulatá

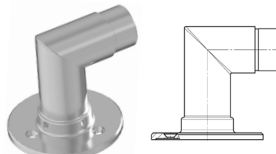

Flexibilní nerezová kotevní příruha kulatá

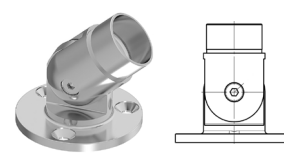

Model	Materiál	Povrchová úprava	Materiál madla	Rozměr madla (mm)
Fixní subtilní nerezová kotevní příruha kulatá	AISI304 • AISI316	Broušená nerez	Nerez • Dřevo	Ø 42,0; Ø 42,4; Ø 48,3
Fixní subtilní nerezová kotevní příruha hranatá	AISI304	Broušená nerez	Nerez • Dřevo	□ 40,0 x 40,0
Fixní nerezová kotevní příruha kulatá	AISI304 • AISI316	Broušená nerez	Nerez • Dřevo	Ø 42,0; Ø 33,7; Ø 42,4; Ø 48,3
Fixní nerezová kotevní příruha hranatá	AISI304 • AISI316	Broušená nerez	Nerez • Dřevo	□ 40,0 x 40,0
Fixní nerezová kotevní příruha oválná	AISI304	Broušená nerez	Nerez • Dřevo	Ø 42,0; Ø 42,4
Fixní zatočená nerezová kotevní příruha kulatá	AISI304 • AISI316	Broušená nerez	Nerez	Ø 42,4
Fixní zalomená nerezová kotevní příruha kulatá	AISI304	Broušená nerez	Nerez	Ø 42,4
Flexibilní nerezová kotevní příruha kulatá	AISI304 • AISI316	Broušená nerez	Nerez	Ø 33,7; Ø 42,4



Spojky nerezových a dřevěných madel

Příslušenství

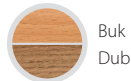
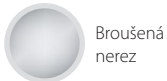

CERTIFIKÁTY

- Nerezové komponenty mají osvědčení o shodě s deklarovanými vlastnostmi materiálu, pevnosti v tahu a chemickým složením dle EN 10088-2-2005.



Kreativitu systému umožňuje široká škála spojek. Spojky jsou buď flexibilní nebo fixní, dále se dělí na přímé, kolmé či vícestranné.

Fixní nerezové spojky kolmé zatočené

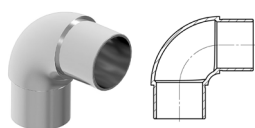

Fixní nerezové spojky kolmé zaoblené

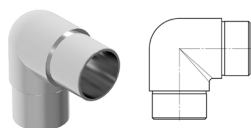

Fixní nerezové spojky kolmé ostré

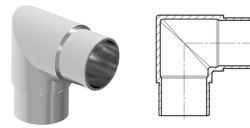

Spojku lze podložit sloupkem.

Fixní dřevěné spojky kolmé zatočené pro dřevěná madla

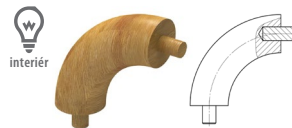

Fixní přímá nerezová spojka mezi dřevěnými madly



Přechodová nerezová spojka mezi dřevěnými madly a nerezovými spojkami Ø 42,4

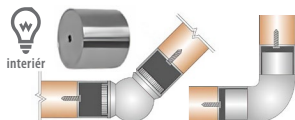

Flexibilní nerezové spojky kloubové

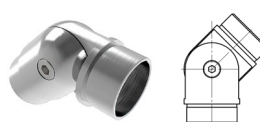

Flexibilní nerezové spojky s otočným kolenem

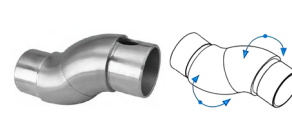

Flexibilní nerezové spojky nastavitelné



Flexibilní nerezové spojky kulaté kloubové

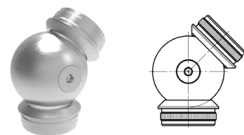

Fixní nerezové spojky kolmé hranaté

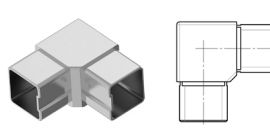

Flexibilní nerezové spojky hranaté

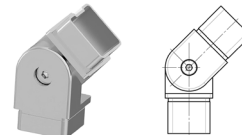

Model	Materiál	Povrchová úprava	Materiál madla	Rozměr madla (mm)
Fixní nerezové spojky kolmé zatočené	AISI304 • AISI316	Broušená nerez	Nerez	Ø 33,7; Ø 42,4; Ø 48,3
Fixní nerezové spojky kolmé zaoblené	AISI304 • AISI316	Broušená nerez	Nerez	Ø 33,7; Ø 42,4; Ø 48,3
Fixní nerezové spojky kolmé ostré	AISI304 • AISI316	Broušená nerez	Nerez	Ø 33,7; Ø 42,4; Ø 48,3
Fixní dřevěné spojky kolmé zatočené pro bukové madla	Buk	Natural • Transparentní lak	Dřevo	Ø 42,0
Fixní dřevěné spojky kolmé zatočené pro dubové madla	Dub	Natural • Lak • Moření	Dřevo	Ø 42,0
Fixní přímá nerezová spojka mezi dřevěnými madly	AISI304	Broušená nerez	Dřevo	Ø 42,0
Přechodová nerezová spojka mezi dřevěnými madly a nerezovými spojkami Ø 42,4	AISI304	Broušená nerez	Dřevo	Ø 42,0
Flexibilní nerezové spojky kloubové	AISI304 • AISI316	Broušená nerez	Nerez	Ø 33,7; Ø 42,4; Ø 48,3
Flexibilní nerezové spojky s otočným kolenem	AISI304	Broušená nerez	Nerez	Ø 33,7; Ø 42,4
Flexibilní nerezové spojky nastavitelné	AISI304	Broušená nerez	Nerez	Ø 42,4
Flexibilní nerezové spojky kulaté kloubové	AISI304	Broušená nerez	Nerez	Ø 42,4
Fixní nerezové spojky kolmé hranaté	AISI304 • AISI316	Broušená nerez	Nerez	□ 40,0 x 40,0
Flexibilní nerezové spojky hranaté	AISI304 • AISI316	Broušená nerez	Nerez	□ 40,0 x 40,0



Hliníková madla

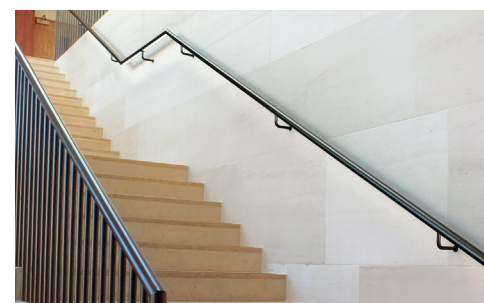
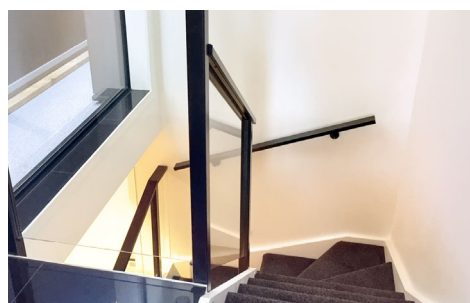

Hliníkové kulaté madlo

ohromná škála barev | maximální rozteč kotvení 1500 mm



hliník
PROVEDENÍ



nerez
PROVEDENÍ



schodišťová
MADLA



interiérové
APLIKACE



exteriérové
APLIKACE

Hliníkové kulaté madlo,
práškově lakováno,
černá barva



Záslepky jsou standardně v barvě: bílé,
černé a imitaci nerez. U barevných
záslepek prosím ověřte dostupnost.



TOLIK BAREV!

Kulatá hliníková madla jsou dekorativním řešením v interiéru i exteriéru. Jsou ceněna pro svou příznivou cenu a dlouhou životnost.

OBLASTI APLIKACE

Všechny veřejné i privátní projekty.



KOMPONENTY



MATERIÁL
Extrudovaná
slitina 6063-T5



ROZTEČ KOTVENÍ
max. 1500 mm



POVRCHOVÁ
ÚPRAVA



Elox



Práškově
lakováno



Dřevodekor



Broušená
nerez

PŘÍSLUŠENSTVÍ

- Hliníkové konzoly
- Nerezové konzoly
- Záslepky
- Spojky
– jsou vnitřní, nepohledové a to buď pevné nebo variabilní. Pevné spojky jsou kolmé nebo přímé. Variabilní umožňují ohyb do jednoho, dvou nebo dokonce tří směrů.
- Madla jsou spojována svařením spodního nepohledového profilu.

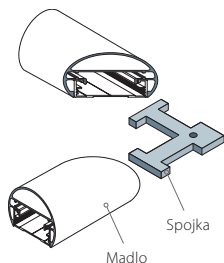

Více informací najdete
na stranách 19 až 20.



CERTIFIKÁTY

- Emise těkavých látek ve vnitřním ovzduší spadá u eloxovaného a lakovaného profilu dle ISO 16000 do nejpřísnější třídy A+.
- Certifikát kvality eloxování udělen Švýcarskou certifikační společností.
- Certifikát kvality práškového lakování udělen Švýcarskou certifikační společností.

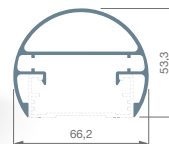
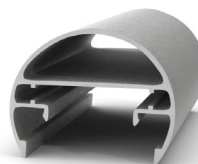

Hliníkové hranaté madlo

ohromná škála barev | maximální rozteč kotvení 1500 mm



hliník
PROVEDENÍ



nerez
PROVEDENÍ



schodišťová
MADLA



interiérové
APLIKACE



exteriérové
APLIKACE

Hliníkové hranaté madlo,
dřevodekor



Záslepky jsou standardně v barvě: bílé, černé a imitaci nerez. U barevných záslepek prosím ověřte dostupnost.



LAKOVANÁ A ELOXOVANÁ MADLA

Hranatá hliníková madla jsou dekorativním řešením v interiéru i exteriéru. Dodáváme je v široké škále barev dle RAL, v imitaci dřeva nebo různě eloxované.

OBLASTI APLIKACE

Všechny veřejné i privátní projekty.



KOMPONENTY



MATERIÁL
Extrudovaná
slitina 6063-T5



ROZTEČ KOTVENÍ
max. 1500 mm



POVRCHOVÁ
ÚPRAVA



Elox



Práškově
lakováno



Dřevodekor



Broušená
nerez

PŘÍSLUŠENSTVÍ

- Hliníkové konzoly
- Nerezové konzoly
- Záslepky
- Spojky
– jsou vnitřní, nepohledové a to buď pevné nebo variabilní. Pevné spojky jsou kolmé nebo přímé. Variabilní umožňují ohyb do jednoho, dvou nebo dokonce tří směrů.
- Madla jsou spojována svařením spodního nepohledového profilu.

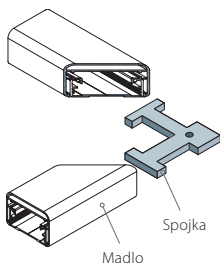

Více informací najdete na stranách 19 až 20.



CERTIFIKÁTY

- Emise těkavých látek ve vnitřním ovzduší spadá u eloxovaného a lakovaného profilu dle ISO 16000 do nejpřísnější třídy A+.
- Certifikát kvality eloxování udělen Švýcarskou certifikační společností.
- Certifikát kvality práškového lakování udělen Švýcarskou certifikační společností.

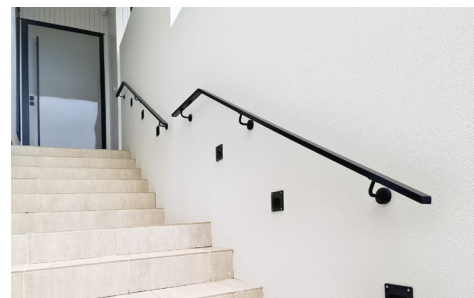
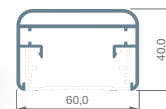
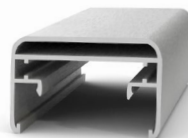

Hliníkové designové madlo

ohromná škála barev | maximální rozteč kotvení 1500 mm



hliník
PROVEDENÍ



nerez
PROVEDENÍ



schodišťová
MADLA



interiérové
APLIKACE



exteriérové
APLIKACE

Hliníkové designové madlo,
práškově lakováno,
RAL7016



Záslepky jsou standardně v barvě: bílé,
černé a imitaci nerez. U barevných
záslepek prosím ověřte dostupnost.



FUTURISTICKÝ DESIGN

Designová hliníková madla jsou dekora-
tivním řešením v interiéru i exteriéru.
Dodáváme je v široké škále barev dle RAL,
v imitaci dřeva nebo různě eloxované.

OBLASTI APLIKACE

Všechny veřejné i privátní projekty.



KOMPONENTY



MATERIÁL
Extrudovaná
slitina 6063-T5



ROZTEČ KOTVENÍ
max. 1500 mm



POVRCHOVÁ
ÚPRAVA



Elox



Práškově
lakováno



Dřevodekor



Broušená
nerez

PŘÍSLUŠENSTVÍ

- Hliníkové konzoly
- Nerezové konzoly
- Záslepky
- Madla jsou spojována svařením spodního nepohledového profilu.

Více informací najdete
na stranách 19 až 20.



CERTIFIKÁTY

- Emise těkavých látek ve vnitřním ovzduší spadá u eloxovaného a lakovaného profilu dle ISO 16000 do nejpřísnější třídy A+.
- Certifikát kvality eloxování udělen Švýcarskou certifikační společností.
- Certifikát kvality práškového lakování udělen Švýcarskou certifikační společností.

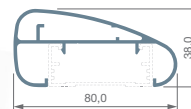
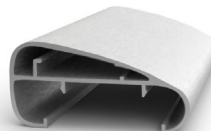

Kotevní konzoly hliníkových madel

Príslušenství

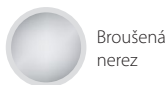

CERTIFIKÁTY

- Nerezové komponenty mají osvědčení o shodě s deklarovanými vlastnostmi materiálu, pevností v tahu a chemickým složením dle EN 10088-2:2005.
- Emise těkavých látek ve vnitřním ovzduší spadá u eloxovaného a lakovaného pro-

filu dle ISO 16000 do nejpřísnější třídy A+.

- Certifikát kvality eloxování udělen Švýcarskou certifikační společností.
- Certifikát kvality práškového lakování udělen Švýcarskou certifikační společností.



Široká škála pevných designových kotevních konzol z nerezů či hliníku.

Malá hliníková konzola

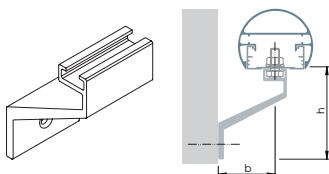

Velká hliníková konzola

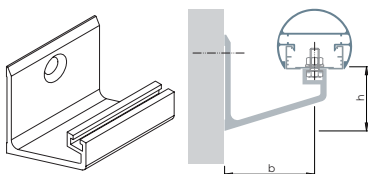

Hranatá nerezová konzola kotvená pomocí jednoho kombišroubu

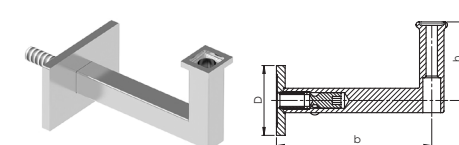

Hranatá nerezová konzola s krycí rozetou

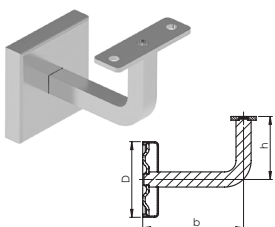

Kulatá nerezová konzola kotvená pomocí tří šroubů

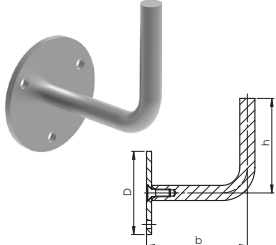

Kulatá nerezová konzola s krycí rozetou

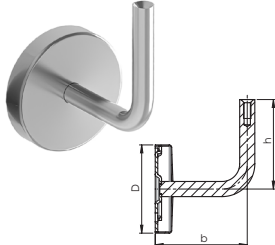

Kulatá nerezová konzola kotvená pomocí dvou šroubů

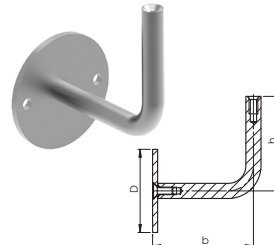

Model	Materiál	Povrchová úprava	Vzdálenost středové osy madla od stěny b (mm)	Výška držáku h (mm)	Velikost kotevní desky D (mm)
Malá hliníková konzola	Hliník	Práškově lakováno*	50,0	80,0	N/A
Velká hliníková konzola	Hliník	Práškově lakováno*	80,0	55,0	N/A
Kulatá nerezová konzola kotvená pomocí dvou šroubů	AISI304	Broušená nerez	80,0	75,0	Ø 66,0
Kulatá nerezová konzola kotvená pomocí tří šroubů	AISI304	Broušená nerez	80,0	75,0	Ø 66,0
Kulatá nerezová konzola s krycí rozetou	AISI304	Broušená nerez	73,0	71,0	Ø 70,0
Hranatá nerezová konzola s krycí rozetou	AISI304	Broušená nerez	80,0	50,0	□ 60,0 x 60,0
Hranatá nerezová konzola kotvená pomocí jednoho kombišroubu	AISI304	Broušená nerez	89,0	45,0	□ 60,0 x 40,0

* Standardně v barvě: bílé, černé a imitaci nerezů. U barevných konzol prosím ověřte dostupnost.

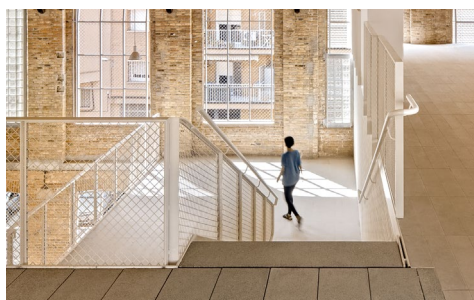

CERTIFIKÁTY

- Emise těkavých látek ve vnitřním ovzduší spadá u eloxovaného a lakovaného profilu dle ISO 16000 do nejpřísnější třídy A+.
- Certifikát kvality eloxování udělen Švýcarskou certifikační společností.

- Certifikát kvality práškového lakování udělen Švýcarskou certifikační společností.



Krásné a moderní barvy, ze kterých si vybere i ten nejnáročnější zákazník.

Povrchová úprava RAL – standardní barvy

Povrchová úprava ELOX

Eloxované barvy dodáváme s možností lesklého, jemně broušeného, hrubě broušeného, matného a leštěného provedení.

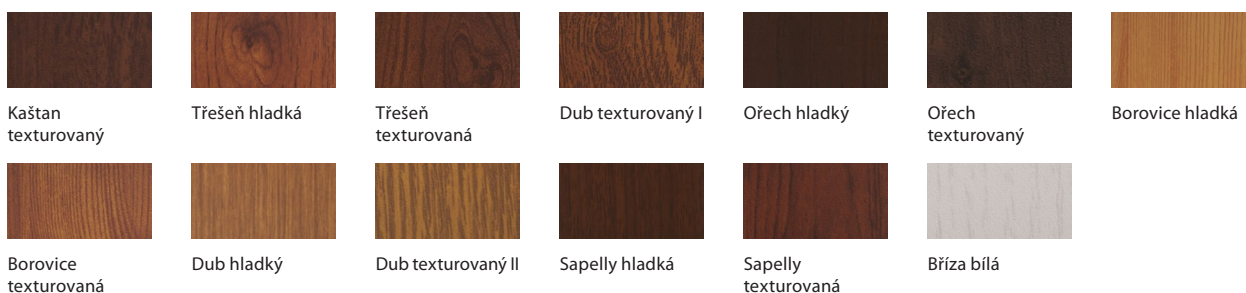
Povrchová úprava Dřevodekor

LED madla

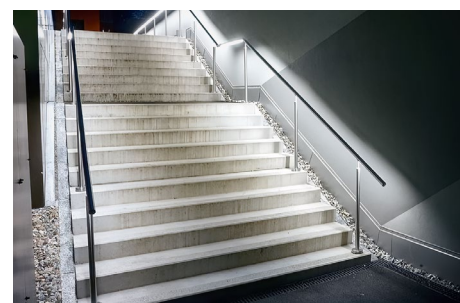
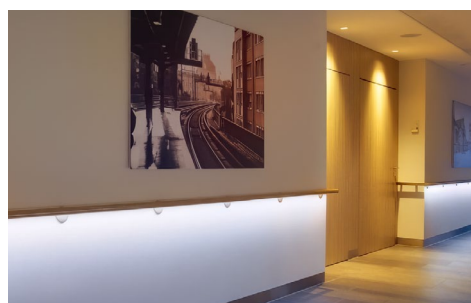

Kulaté flexibilní LED madlo

nerezová ocel **AISI304** nebo **AISI316** | hliníkové provedení | dřevo **buk** nebo **dub**



INOX
nerez
PROVEDENÍ



ALU
hliník
PROVEDENÍ



WOOD
dřevo
PROVEDENÍ



interiérové
APLIKACE



exteriérové
APLIKACE



krytí
PŘED VODOU



5000K
barva světla
DENNÍ



NÁDHERNÉ A BEZPEČNÉ

LED madlo je moderní způsob, jak integrovat světlo do architektury, vodící LED prvky vylepšují design prostor. Existuje mnoho možností konfigurace světla na žádost zákazníka.

OBLASTI APLIKACE

Všechny veřejné i privátní projekty.

MADLA



MATERIÁL

Nerezová ocel AISI304 nebo AISI316
Extrudovaná hliníková slitina 6063-T5
Dřevo Buk nebo Dub



ROZTEČ KOTVENÍ
max. 1200 mm



POVRCHOVÁ
ÚPRAVA



Broušená
nerez



Elox



Buk
Dub

PRŮMĚRY MADLA

Model	Materiál	Povrchová úprava	Rozměr (mm)
Madlo kulaté INOX 42	AISI304 • AISI316	Broušená nerez	Ø 42,4
Madlo kulaté AL 42	Hliník	Elox	Ø 42,4
Madlo kulaté WOOD D42	Dub	Natural • Lak • Moření	Ø 42,4
Madlo kulaté WOOD B42	Buk	Natural • Transparentní lak	Ø 42,4

- Nerez AISI304 nebo AISI316
- Hliník

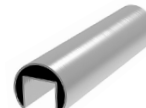

- Dub
- Buk



interiér



PŘÍSLUŠENSTVÍ

- Kotevní konzoly AISI316 broušená nerez

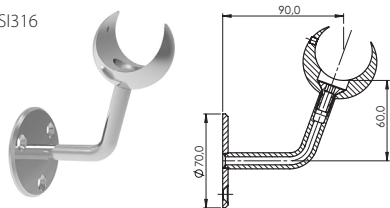

- Kotevní příruba AISI304/AISI316 broušená nerez; hliník Elox



- Záslepky Nerez AISI304/AISI316 broušená nerez; Hliník Elox

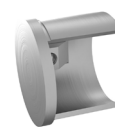

- Spojky přímé, kolmé horizontální, kolmé vertikální, flexibilní AISI304/AISI316 broušená nerez; hliník Elox



Ověřte dostupnost jednotlivých typů příslušenství.

LED SVĚTLO V SILIKONOVÉM POUZDRĚ

- Materiál: UV odolný měkký silikon
- Barva silikonového pouzdra: mléčná
- Maximální délka role: 25 m
- Rozměr: 24x24 mm
- Úseky řezání: každých 10 cm
- Počet LED světel: 120 led/m
- Spotřeba energie: 8 W/m
- Provozní napětí: 24 V stejnosměrný proud
- Minimální rádius ohybu světelného pásku: 40 mm
- Ochrana krytu elektrických zařízení proti vnějším mechanickým nárazům dle ČSN EN 62262 IK08.

- Stupeň ochrany svítidla silikonovým pouzdem bez silikonových koncovek je IP 40 - ochrana před vniknutím předmětů s průměrem nad 1 mm (před nástrojem, drátem nad 1 mm)
- Stupeň ochrany svítidla silikonovým pouzdem včetně silikonových koncovek je IP 65 - úplně prachotěsné (před jakoukoliv pomůckou) a odolné vůči tryskající vodě ze všech směrů z trysky 6,3 mm při průtoku 12,5 l/min. po dobu 3 minut ze vzdálenosti 3 m.
- Barva světla: denní světlo 5000K
- Příslušenství: spojovací kabel včetně dvojkolíku a koncovek.



CERTIFIKÁTY

- Nerezové komponenty mají osvědčení o shodě s deklarovanými vlastnostmi materiálu, pevnosti v tahu a chemickým složením dle EN 10088-2-2005.
- Hliníkové komponenty mají osvědčení o shodě s deklarovanými vlastnostmi materiálu dle EN 10204, pevnosti v tahu dle EN 755, chemickým složením dle EN 573-3 a stabilitu konstrukce dle EN 1990.

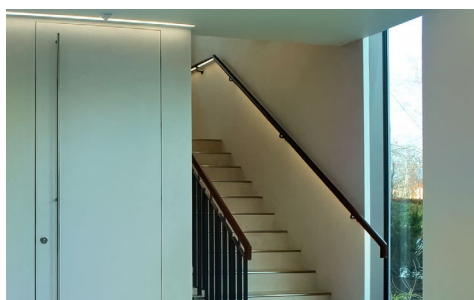

Fixní LED madla

nerezová ocel **AISI304** nebo **AISI316** | hliníkové provedení | dřevo **buk** nebo **dub**



INOX
nerez
PROVEDENÍ



ALU
hliník
PROVEDENÍ



WOOD
dřevo
PROVEDENÍ



interiérové
APLIKACE



exteriérové
APLIKACE



krytí
PŘED VODOU



barva světla
DLE VYBĚRU PÁSKU



SVĚTELNÉ LINIE

Osvětlené zábradlí a madla vám nabízí dvě hlavní funkce, dekorativní světelnou linii a funkční osvětlení podél celého zábradlí či madla. Osvětlené zábradlí a madla poskytují hladké a konzistentní světlo po celém profilu bez viditelných světelných skvrn.

OBLASTI APLIKACE

Všechny veřejné i privátní projekty.

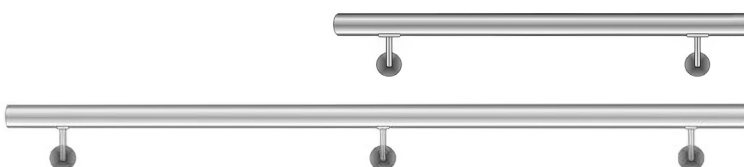

MADLA



MATERIÁL

Nerezová ocel **AISI304** nebo **AISI316**
Extrudovaná hliníková slitina 6063-T5
Dřevo Buk nebo Dub



ROZTEČ KOTVENÍ
max. 1200 mm



POVRCHOVÁ
ÚPRAVA



Broušená
nerez



Elox



Buk
Dub

PRŮMĚRY MADLA

Model	Materiál	Povrchová úprava	Rozměr (mm)
Madlo kulaté INOX 42	AISI304 • AISI316	Broušená nerez	Ø 42,4
Madlo kulaté AL 42	Hliník	Elox	Ø 42,4
Madlo kulaté WOOD D42	Dub	Natural • Lak • Moření	Ø 42,4
Madlo kulaté WOOD B42	Buk	Natural • Transparentní lak	Ø 42,4
Madlo hranaté INOX 40	AISI304 • AISI316	Broušená nerez	□ 40,0 x 40,0
Madlo hranaté AL 40	Hliník	Elox	□ 40,0 x 40,0
Madlo hranaté INOX 60	AISI304 • AISI316	Broušená nerez	□ 60,0 x 40,0
Madlo oválné INOX 80	AISI304	Broušená nerez	□ 80,0 x 40,0

• Nerez AISI304
nebo AISI316

• Hliník

• Dub

• Buk



interiér

• Nerez AISI304
nebo AISI316

• Hliník

• Nerez AISI304
nebo AISI316

• Nerez AISI304

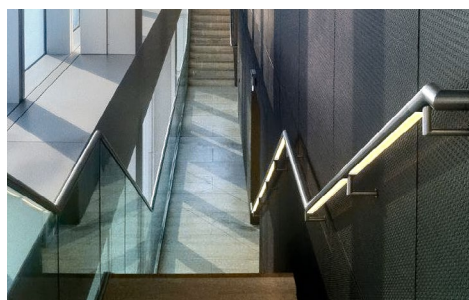

PŘÍSLUŠENSTVÍ

- Kotevní konzoly kulaté AISI316 broušená nerez

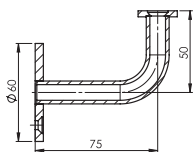

- Kotevní konzoly hranaté AISI304 broušená nerez

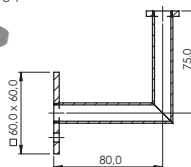

- Kotevní příruba AISI304/AISI316 broušená nerez; hliník Elox

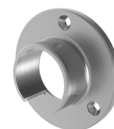

- Záslepký Nerez AISI304/AISI316 broušená nerez; Hliník Elox



- Spojky přímé, kolmé horizontální, kolmé vertikální, flexibilní AISI304/AISI316 broušená nerez; hliník Elox

Ověřte dostupnost jednotlivých typů příslušenství.

LED SVĚTLO V HLINÍKOVÉM POUZDŘE

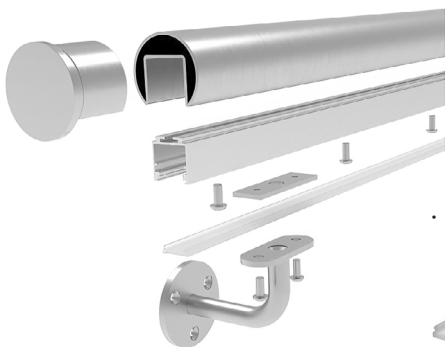

- Hliníkové pouzdro pro LED pásek, surový hliník



- LED pásek dle požadavku



- Mléčný difuzor, PVC



- Držák pro spojení madla s konzolou, nerez AISI316



- Proudový zdroj pro LED pás dle požadavku



CERTIFIKÁTY

- Nerezové komponenty mají osvědčení o shodě s deklarovanými vlastnostmi materiálu, pevnosti v tahu a chemickým složením dle EN 10088-2-2005.
- Hliníkové komponenty mají osvědčení o shodě s deklarovanými vlastnostmi materiálu dle EN 10204, pevnosti v tahu dle EN 755, chemickým složením dle EN 573-3 a stabilitu konstrukce dle EN 1990.

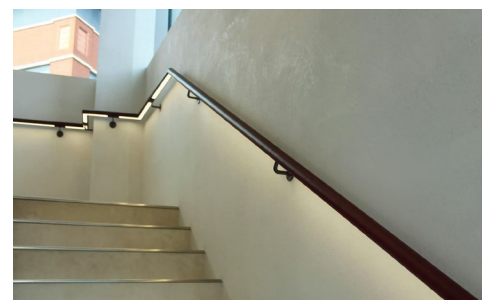

Technické informace

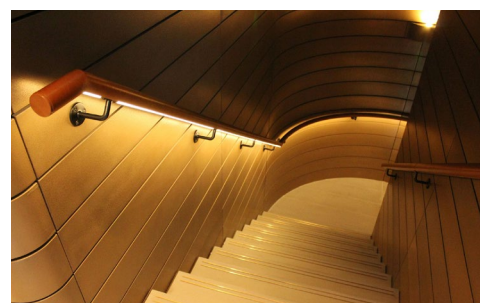
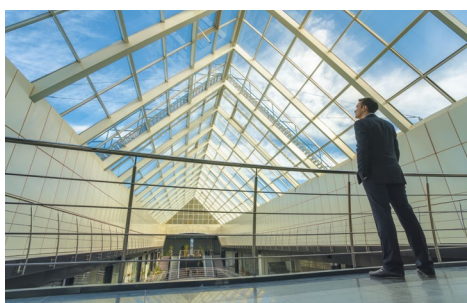

Madlo

Madlo je nutné instalovat na šikmých plochách jako schodiště a rampy podle normy ČSN 73 4130. Nově je definovaná 30mm minimální šířka madla.

U šikmých schodišť a ramp v provozech určených pro děti je nutné umístit ještě další madlo ve výšce podle předpokládaného věku dětí:

a) 400–600 mm pro děti do 6 let;

b) 600–700 mm pro děti do 12 let.



V provozech určených pro obě věkové kategorie lze umístit jedno madlo ve výšce 600 mm. Dále v provozech určených pro osoby s omezenou schopností pohybu a orientace podle vyhlášky 398/2009 Sb. (např. budovy zdravotnických zařízení, stacionáře, domy s pečovatelskou službou, domovy důchodců apod.) je nutné umístit madlo ve výšce maximálně 900 mm nad povrchem pochůzné plochy.

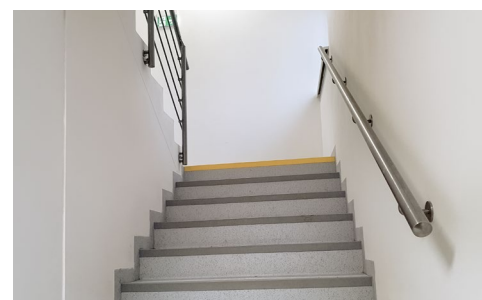
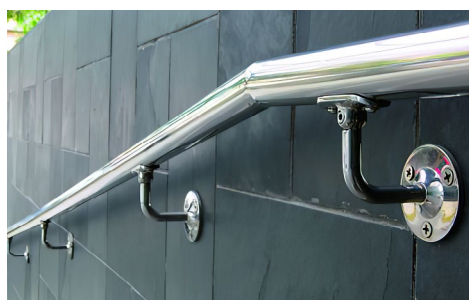
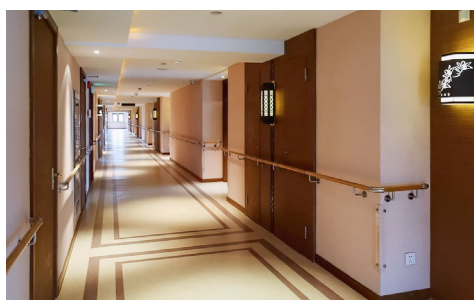

Madlo musí mít vodorovnou vzdálenost od svislé konstrukce alespoň 50 mm pro bezpečný úchop madla a musí být na obou koncích ukončeno předepsaným způsobem a s požadovaným přesahem před a za hranu prvního a posledního schodišťového stupně o minimální vzdálenost 150 mm.

Madlo, aby umožnilo bezpečný a jistý úchop, musí mít odpovídající průřez. Průřezu musí být možno opsat nejméně 3/4 kružnice o průměru 40 až 50 mm v provozech s volným přístupem dospělých osob a 30 až 40 mm v provozech určených pro děti.

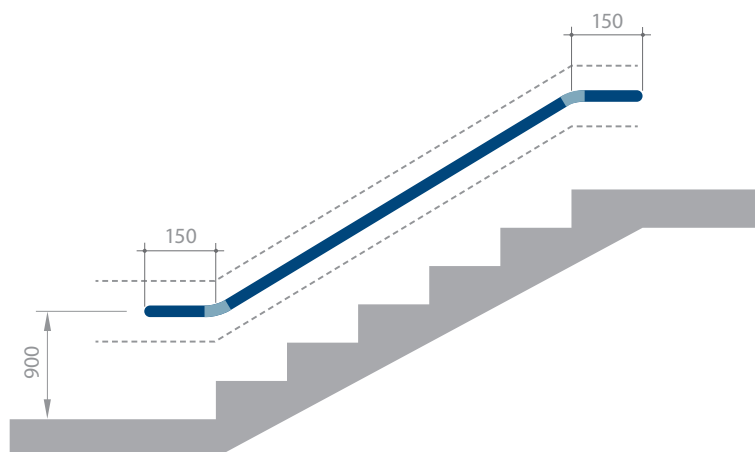

Aplikace materiálů

Lakovaná ocel je vhodná do interiéru bez chlóru a do exteriéru bez oxidu siřičitého.

Žárově zinkovaná (HDG) a případně lakovaná ocel je vhodná do prostředí s mírným až středním obsahem chlóru a oxidu siřičitého.





Nerez AISI 304 je vhodný do prostředí bez chlóru a oxidu siřičitého.

Nerez AISI 316 je vhodný do prostředí s mírným až středním obsahem chlóru a oxidu siřičitého. Přímořské oblasti cca 25 km od moře.

Nerez S.S. 2205 je vhodný do prostředí s vysokým obsahem chlóru, oxidu siřičitého, vysoké vlhkosti s přímořskou solí na pobřeží a na volném moři.

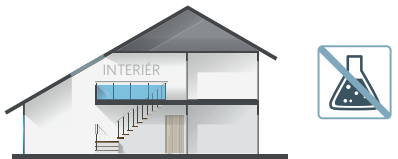
Eloxovaný a lakovaný hliník je lehký odolný materiál vhodný do prostředí s vysokým obsahem chlóru a oxidu siřičitého.

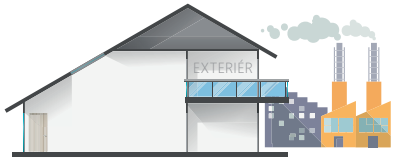
Slitina zamak je ekonomický materiál použitelný jen v interiérech.

																																																																	
<table border="1"> <thead> <tr> <th colspan="2">OCEL</th> <th colspan="3">INOX</th> <th>ALUMINIUM</th> <th>ZAMAK</th> </tr> <tr> <th>Lak</th> <th>HDG/Lak</th> <th>AISI 304</th> <th>AISI 316</th> <th>S.S. 2205</th> <th></th> <th></th> </tr> </thead> <tbody> <tr> <td>✓</td> <td>✓</td> <td>✓</td> <td>✓</td> <td>✓</td> <td>✓</td> <td>✓</td> </tr> </tbody> </table>	OCEL		INOX			ALUMINIUM	ZAMAK	Lak	HDG/Lak	AISI 304	AISI 316	S.S. 2205			✓	✓	✓	✓	✓	✓	✓	<table border="1"> <thead> <tr> <th colspan="2">OCEL</th> <th colspan="3">INOX</th> <th>ALUMINIUM</th> <th>ZAMAK</th> </tr> <tr> <th>Lak</th> <th>HDG/Lak</th> <th>AISI 304</th> <th>AISI 316</th> <th>S.S. 2205</th> <th></th> <th></th> </tr> </thead> <tbody> <tr> <td>✓</td> <td>✓</td> <td>✓</td> <td>✓</td> <td>✓</td> <td>✓</td> <td>✗</td> </tr> </tbody> </table>	OCEL		INOX			ALUMINIUM	ZAMAK	Lak	HDG/Lak	AISI 304	AISI 316	S.S. 2205			✓	✓	✓	✓	✓	✓	✗	<table border="1"> <thead> <tr> <th colspan="2">OCEL</th> <th colspan="3">INOX</th> <th>ALUMINIUM</th> <th>ZAMAK</th> </tr> <tr> <th>Lak</th> <th>HDG/Lak</th> <th>AISI 304</th> <th>AISI 316</th> <th>S.S. 2205</th> <th></th> <th></th> </tr> </thead> <tbody> <tr> <td>✗</td> <td>✓</td> <td>✗</td> <td>✓</td> <td>✓</td> <td>✓</td> <td>✗</td> </tr> </tbody> </table>	OCEL		INOX			ALUMINIUM	ZAMAK	Lak	HDG/Lak	AISI 304	AISI 316	S.S. 2205			✗	✓	✗	✓	✓	✓	✗
OCEL		INOX			ALUMINIUM	ZAMAK																																																											
Lak	HDG/Lak	AISI 304	AISI 316	S.S. 2205																																																													
✓	✓	✓	✓	✓	✓	✓																																																											
OCEL		INOX			ALUMINIUM	ZAMAK																																																											
Lak	HDG/Lak	AISI 304	AISI 316	S.S. 2205																																																													
✓	✓	✓	✓	✓	✓	✗																																																											
OCEL		INOX			ALUMINIUM	ZAMAK																																																											
Lak	HDG/Lak	AISI 304	AISI 316	S.S. 2205																																																													
✗	✓	✗	✓	✓	✓	✗																																																											
																																																																	
<table border="1"> <thead> <tr> <th colspan="2">OCEL</th> <th colspan="3">INOX</th> <th>ALUMINIUM</th> <th>ZAMAK</th> </tr> <tr> <th>Lak</th> <th>HDG/Lak</th> <th>AISI 304</th> <th>AISI 316</th> <th>S.S. 2205</th> <th></th> <th></th> </tr> </thead> <tbody> <tr> <td>✗</td> <td>✓</td> <td>✗</td> <td>✓</td> <td>✓</td> <td>✓</td> <td>✗</td> </tr> </tbody> </table>	OCEL		INOX			ALUMINIUM	ZAMAK	Lak	HDG/Lak	AISI 304	AISI 316	S.S. 2205			✗	✓	✗	✓	✓	✓	✗	<table border="1"> <thead> <tr> <th colspan="2">OCEL</th> <th colspan="3">INOX</th> <th>ALUMINIUM</th> <th>ZAMAK</th> </tr> <tr> <th>Lak</th> <th>HDG/Lak</th> <th>AISI 304</th> <th>AISI 316</th> <th>S.S. 2205</th> <th></th> <th></th> </tr> </thead> <tbody> <tr> <td>✗</td> <td>✗</td> <td>✗</td> <td>✗</td> <td>✓</td> <td>✓</td> <td>✗</td> </tr> </tbody> </table>	OCEL		INOX			ALUMINIUM	ZAMAK	Lak	HDG/Lak	AISI 304	AISI 316	S.S. 2205			✗	✗	✗	✗	✓	✓	✗	<table border="1"> <thead> <tr> <th colspan="2">OCEL</th> <th colspan="3">INOX</th> <th>ALUMINIUM</th> <th>ZAMAK</th> </tr> <tr> <th>Lak</th> <th>HDG/Lak</th> <th>AISI 304</th> <th>AISI 316</th> <th>S.S. 2205</th> <th></th> <th></th> </tr> </thead> <tbody> <tr> <td>✗</td> <td>✗</td> <td>✗</td> <td>✗</td> <td>✓</td> <td>✗</td> <td>✗</td> </tr> </tbody> </table>	OCEL		INOX			ALUMINIUM	ZAMAK	Lak	HDG/Lak	AISI 304	AISI 316	S.S. 2205			✗	✗	✗	✗	✓	✗	✗
OCEL		INOX			ALUMINIUM	ZAMAK																																																											
Lak	HDG/Lak	AISI 304	AISI 316	S.S. 2205																																																													
✗	✓	✗	✓	✓	✓	✗																																																											
OCEL		INOX			ALUMINIUM	ZAMAK																																																											
Lak	HDG/Lak	AISI 304	AISI 316	S.S. 2205																																																													
✗	✗	✗	✗	✓	✓	✗																																																											
OCEL		INOX			ALUMINIUM	ZAMAK																																																											
Lak	HDG/Lak	AISI 304	AISI 316	S.S. 2205																																																													
✗	✗	✗	✗	✓	✗	✗																																																											

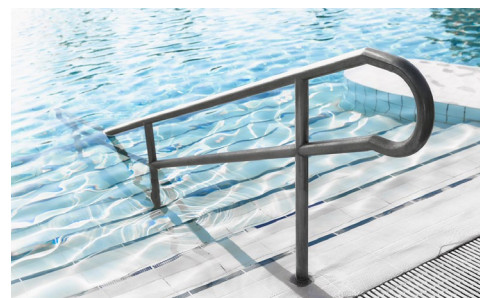

Zábradlí, skleněné **přístřešky**, dilatace, rohože, ochrana stěn Acrovyn...

Společnost REXGLAS s.r.o. dodává a montuje: Systém nástěnných ochranných prvků Acrovyn včetně madel, svodidel a rohů. Do garáží i interiérů dilatační profily s vodotěsnou membránou. Pro krásnější budovy přístřešky, markýzy a zábradlí z bezpečnostního lepeného skla a nerez. Vyberte si stavební doplňky pro Váš interiér a exteriér.



Skleněné přístřešky
a markýzy



Samonosná skleněná
zábradlí



Nerezová zábradlí



Hliníková zábradlí



Ochrana stěn a rohů
Acrovyn



Madla



Ochrana stěn
z EPDM Stelatex



Ochrana stěn
a rohů z nerez



Dilatace Couvraneuf

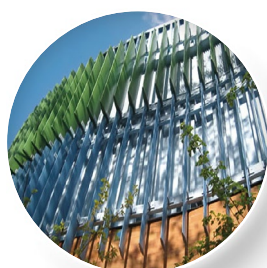

Slunolamy



Čistící zóny, rohože



REXGLAS
PRO LEPŠÍ BUDOVY

REXGLAS s.r.o., Zašovská 750, 757 01 Valašské Meziříčí / e-mail: obchod@rexglas.cz
Zápis v Obchodním rejstříku: Krajský soud v Ostravě, oddíl C, vložka 51720 / IČ: 27784550, DIČ: CZ27784550
www.rexglas.cz